

Pametna specializacija in slovenska industrija

mag. Marko Bohar

GZS ZEE

Od prednostnih področij do prednostnih naložb

PREDNOSTNA PODROČJA STRATEGIJE PAMETNE SPECIALIZACIJE SLOVENIJE

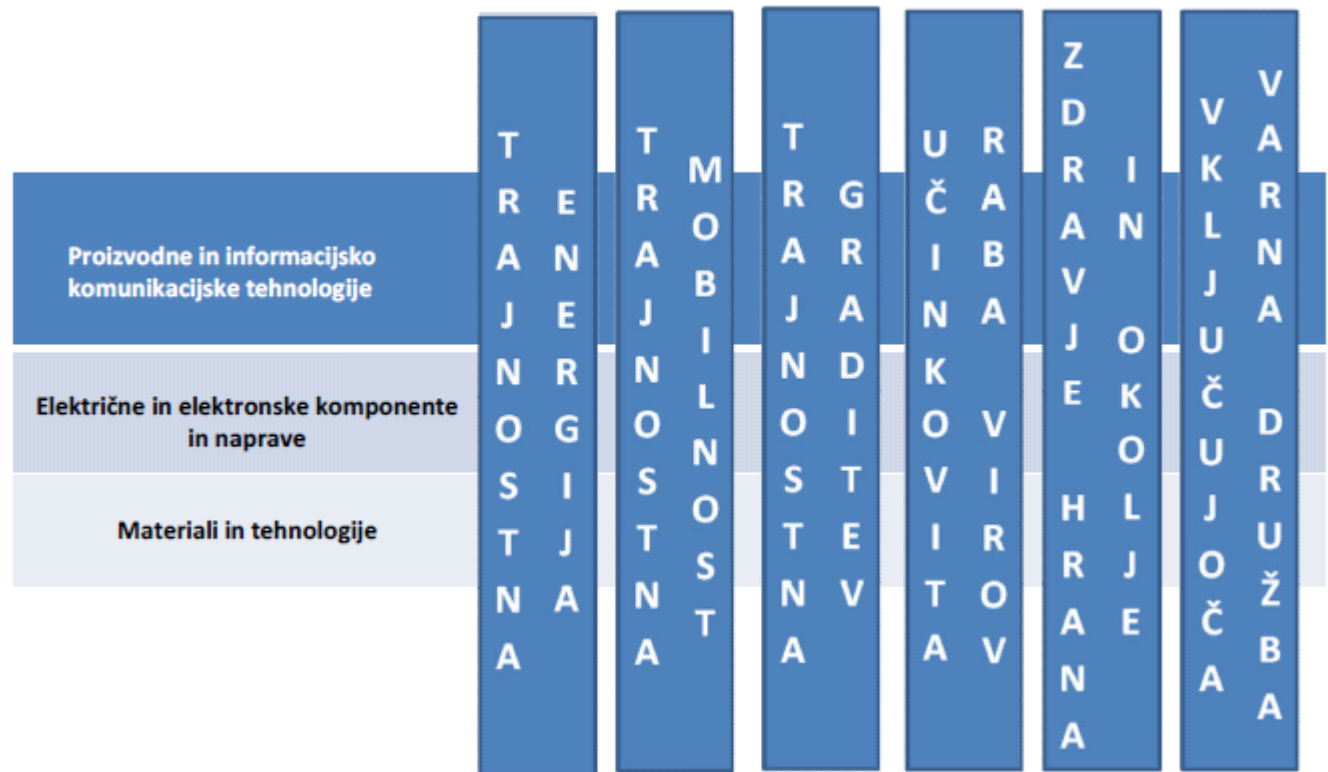

- **Primerljive kompetence**

- **Utemeljene kapacitete**

- **Širok vpliv**

Močan medsektorski preplet

strojništvo, orodjarstvo, kemija, materiali, livarstvo, IKT, plastika ...

Globalna kompetenca

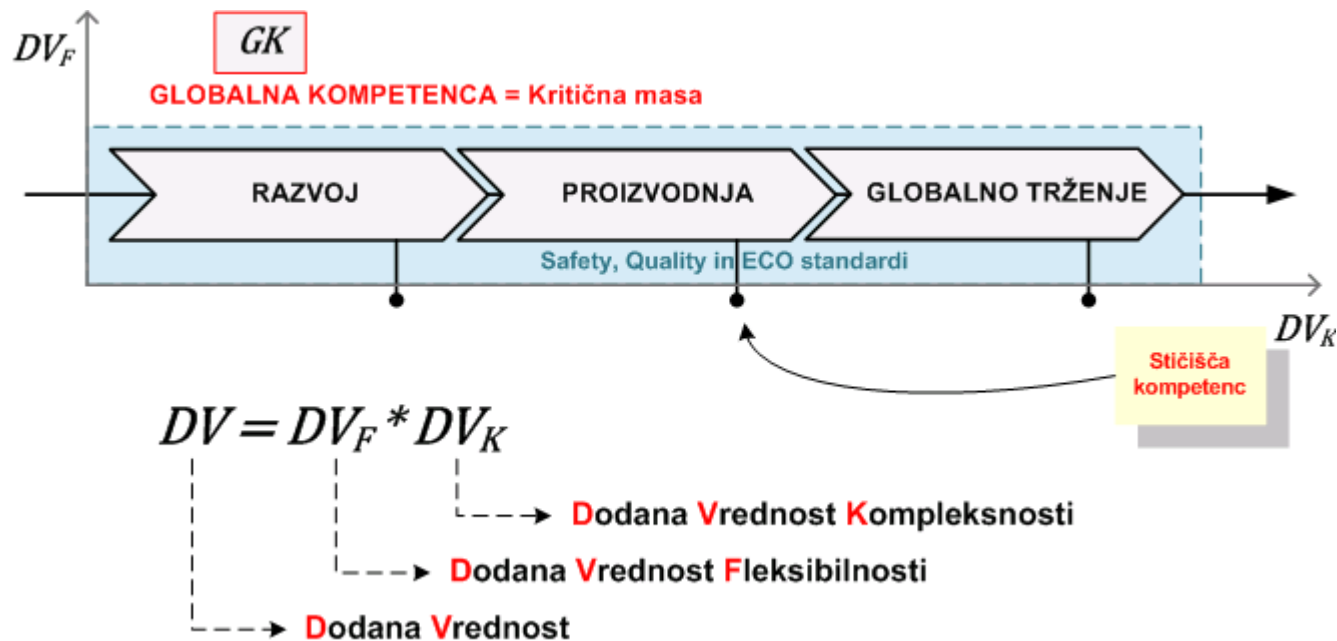

Globalna Kompetenca

- dokazljiva sposobnost prodati storitev ali izdelek globalnemu kupcu
- na tržnih nišah s potencialom za nove tržne deleže
- gradi na novih trgih
- končni rezultat so grozdi znotraj bodočih globalnih dobaviteljskih verig

Model (sinteza realnih razmer)

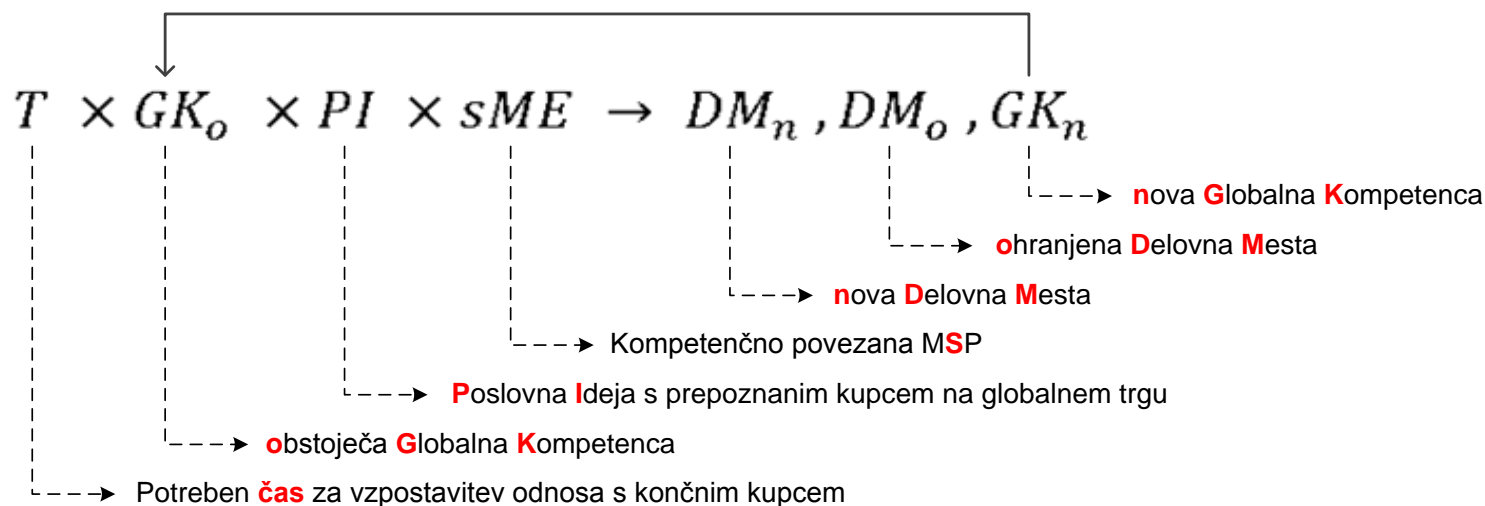

T – postavitev poslovnega sodelovanja s kupcem zahteva čas:

- Razvoj produkta
- Industrializacija produkta – vstopne ovire – standardi
- Postavitev proizvodnje
- Product Marketing
- Prodajna mreža
- Popordajna podpora in vzdrževanje

GK_o – obstoječa Globalna Kompetenca:

- Odpira »vrata« in daje bodoči stranko začetne reference
- Pomembna tudi za start-up-e (Business Angels, Investros, ...)
- Bolj kot je razvita, bolj vpliva na krajši T

PI – poslovna ideja s prepoznanim kupcem na globalnem trgu:

- Celoviti poslovni načrt
- Opisana realna poslovna zgodba na nišnem trgu

sME – kompetenčno povezana MSP:

- Poudarek je na srednje velikih podjetjih
- Povezana v pod-verige
- Usmerjena v zagotavljanje razvojnih, poslovnih in proizvodnih storitev

GK_n – nova Globalna Kompetenca:

- Nova vrednostna veriga v novi globalni niši
- Lahko takoj postane GK_o za novo poslovno idejo

Model

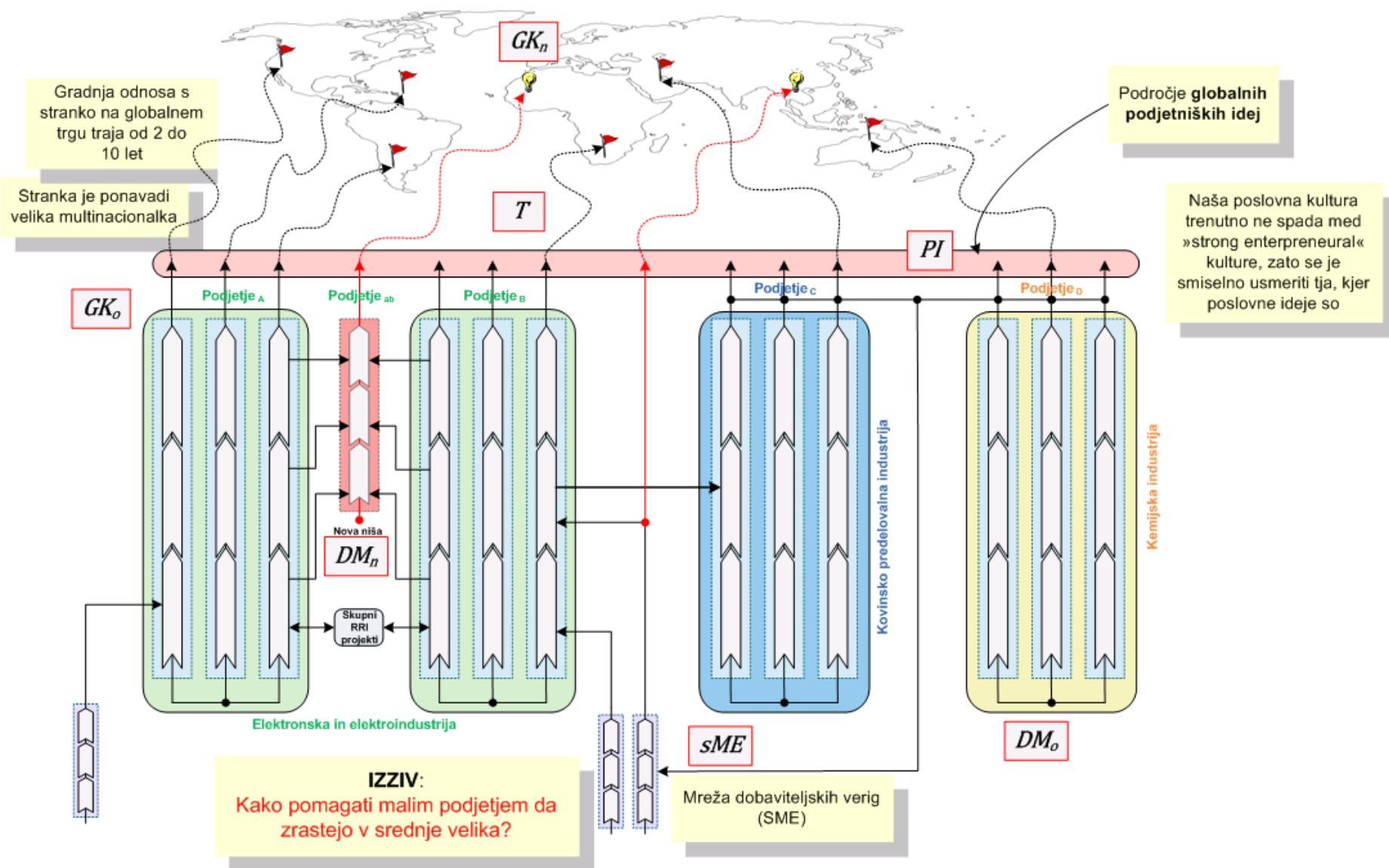

Pametna Specializacija

Primer Elektroindustrija 1/3

- **Produktno tržna segmentacija**
 - a) **Proizvajalci končnih izdelkov**
Bela tehnika, Merilna tehnika, Medicinska tehnika, Sistemi v energetiki/prometu, Zaščitna tehnika
 - b) **Specializirani dobavitelji komponent, sestavov, integriranih sklopov (na-kupca/namen-narejena-rešitev)**
Avtomobilska industrija, Bela tehnika, Energetika, elektronske komponente in sestavi (EMS)
- **Materiali, dobaviteljska baza in podporne storitve** – glavnina so MSP
Tehnična keramika, varistorska keramika, Izdelki iz barvnih kovin, plastični, materiali-viri, plastični materiali-predelava, orodjarstvo, magnetni materiali, kemija (premazi, smole, lepila, ...), steklo, tiskana vezja, elektronski podsklopi
- **R&R podporne storitve, inštitucije znanja,**
Uspešno zaključeni RDI projekti Industrija In JRO – rezultati so vidni na trgu
- **Preizkušanje, certificiranje**

Pametna Specializacija

Primer Elektroindustrija 2/3

Proizvodne verige glede na prodajni trg

- Elektromotorji
 - Surovine
 - Komponente
 - Pogoni
 - Elektronika za el. Pogone
 - Aplikacije z vgrajenimi el. Pogoni
- Avtomobilske komponente
 - Surovine
 - Posamezni izdelki
 - Sklopi
 - Vozila
- Oprema in sistemi v elektroenergetiki
 - Elektroenergetske opreme, sklopi
 - projektiva, inženiring in
 - “Energetske storitve” (Smart rešitve)

Pametna Specializacija

Primer Elektroindustrija 3/3

Predlog specializacije :

- Energetska učinkovitost,
 - Okoljska učinkovitost,
 - Reindustrializacija in tovarne prihodnosti
-
- Za NIŠNE produkte
 - Za NIŠNE storitve
 - Za NIŠNE integrirane sisteme in podsisteme

**Predlog je del ukrepov industrijske politike EU:
PPP skozi Horizon 2020**